



Asador Argentino con Gabinete

**SATAGC-090 SATAGC-120**



# SATA GC-90

# SATAGC-120

Asador Argentino Con Gabinete



mod. SATAGC-90

mod. SATAGC-120



## Características Generales

- Su ingeniería y fabricación con lamina, placa y tubo de acero inoxidable le dan una estructura robusta evitando cualquier deformación por calor extremo o el desgaste del transporte frecuente.
- Cama para leña o carbón recubierta por tabique refractario para mantener el calor y estabilizar la temperatura, además de brindarle protección al cuerpo interno de acero inoxidable
- Sistema de elevación de parrilla por manivela y ejes elevados con cadena de acero inoxidable reforzada
- Parrillas de angulo en forma de "v" las cuales permiten mejor flujo de aire además de que genera un marcado especial en el corte colocado
- Charola para residuos de acero inoxidable

## Configuración Técnica

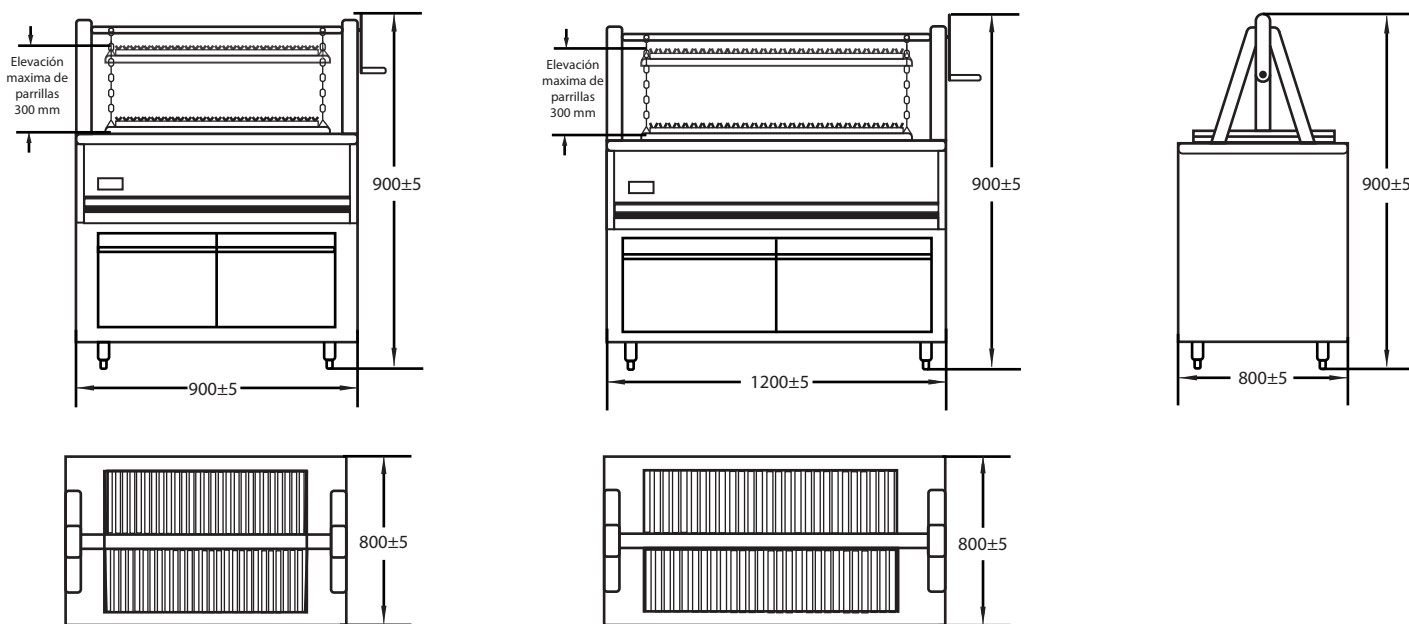

## Dimensiones (mm)

MODELO	ANCHO	PROFUNDIDAD	ALTURA TOTAL	ALTURA DE TRABAJO	ALTURA DE PARRILLA	CAPACIDAD DE CARBÓN	PESO APROX.
SATASP-090	900±5	800±5	900±5	600	300±5	8 - 12 Kg/Hr	130 Kg
SATASP-120	1200±5	800±5	900±5	600	300±5	8 - 12 Kg/Hr	173 Kg